

704-734-5100

Sistemas CCS LOFT PLUS para rellenar Almohadas y Cojines

Card Clothing Services, Inc. fabrica una completa línea de sistemas **LOFT PLUS** para el relleno de almohadas y cojines. los conocidos sistemas System E, System 1 y System son líneas de productos modulares que se pueden expandir con sus requerimientos de producción. La tolva de alimentación de reserva y el abridor de fibra fabricados por CCS son diseñados para maximizar la apertura de la fibra, con poder de relleno y memoria de desván. Esto es con la finalidad de entrar un producto terminado con la menor cantidad de fibra y con la superficie más suave y uniforme.

El **LOFT PLUS System E** es nuestro sistema más popular para el relleno de almohadas y cojines. Este sistema puede suministrar fibra totalmente abierta a un ritmo de aproximadamente 150 a 250 libras por hora. El System E consiste de un abridor de alta velocidad horizontal o vertical, ventiladores para el relleno de fibra y control eléctrico. Este sistema incluye una banda alimentadora que permite al operador introducir una gran cantidad de materia prima en la banda alimentadora reduciendo así el requerimiento de mano de obra. Una vez que la banda alimentadora está llena de materia prima, el operador desliza una almohada o cojín en la boquilla de relleno y pisa el interruptor de pedal. el cronometro en el panel de control eléctrico establecerá la cantidad de fibra a ser insertada en la almohada o cojín a ser rellenos.



CCS ofrece muchas opciones tales como múltiples estaciones de relleno, sistema de peso, controles de alimentación cronometrados, códigos de barras, mecanismo movido por motor de velocidad variable y detección de metales y de humedad. Algunos sistemas fabricados según las especificaciones del comprador pueden producir hasta 3.000 libras por hora. Estos sistemas generalmente incluyen completos interruptores de paca que además reducen el requerimiento de mano de obra.

www.cardclothingservices.com

704-734-5100

Especificaciones

- ~ Longitud: 7' 2"
- ~ Ancho: 5' 8"
- ~ Altura: 6'
- ~ Peso: 2.500 lbs
- ~ Voltaje: Según requerimiento

Capacidad

- ~ System E (Un ventilador) - 150 to 250 lbs. per hr.
- ~ Algunos sistemas fabricados según las especificaciones del comprador – hasta 3.000 lbs por. hora

Opciones

- ~ Boquilla individual o doble
- ~ Rodillo de alimentación con inversión de corriente CD o CA y ascenso de la banda transportadora
- ~ Sistema lector de Código de barras
- ~ Control regulado de alimentación (en sistemas de ventilador individual)
- ~ Sistemas construidos según las especificaciones del comprador para la manufactura de muebles.
- ~ Sistemas de peso de extensión de escala
- ~ Sistemas de aprovechamiento de desechos
- ~ Rodillos de alimentación para fibra suavizada
- ~ Bandas transportadoras extendidas
- ~ Ventilador(es) de velocidad variable

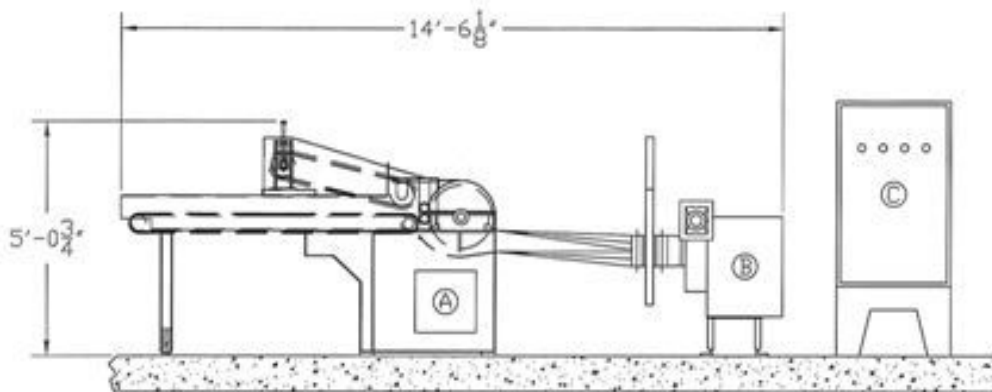

Legend

- *****
- A - New HWD-36 Opener
- B - New High Speed Fan
- C - New Pillow System Panel

www.cardclothingservices.com

